



AURAL COMPREHENSION

Select the drawing (A, B, or C) or the written response (A, B, C, or D) relating most closely to each recorded verbal stimulus and mark the corresponding box on your answer sheet with an X.

Examples:

Recording

Test Booklet

Answer Sheet

1. Il est quatre heures.

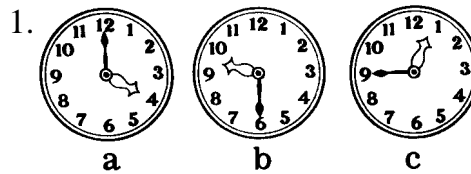

1. a.
b.
c.

2. Je vais me coucher.

2. a. J'ai faim.
b. J'ai peur.
c. J'ai sommeil.
d. J'ai chaud.

2. a.
b.
c.
d.

3. ¿Comment allez-vous?

3. a. —Au centre.
b. —Bien.
c. —À pied.
d. —Doucement.

3. a.
b.
c.
d.

4. Sans vergogne!

4. a. Monsieur est heureux.
b. Il est fatigué.
c. Il est content.
d. Il est fâché.

4. a.
b.
c.
d.

DO NOT WRITE IN THIS BOOKLET. Be sure to write your name and other information requested on the separate sheet provided for your answers.

Test booklets must be handed in with answer sheets as you leave the room.



1a

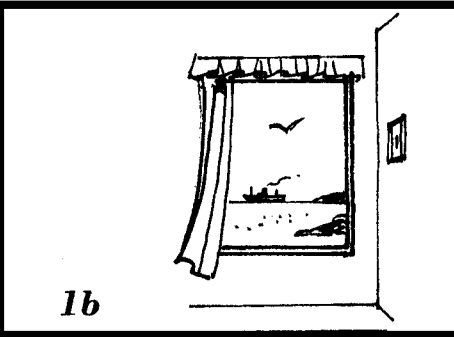

1b

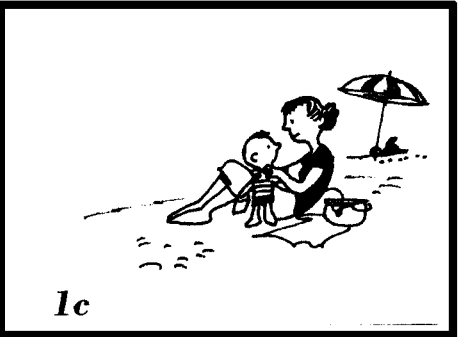

1c

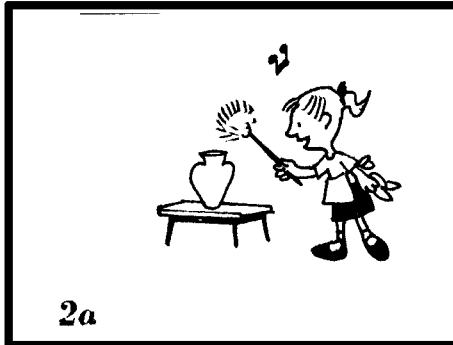

2a

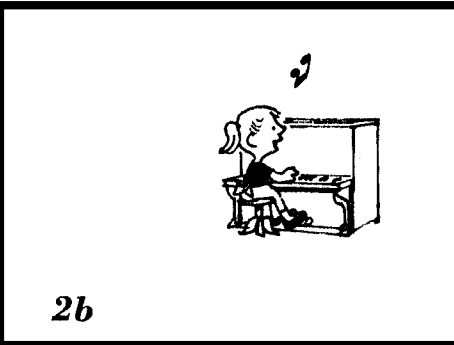

2b

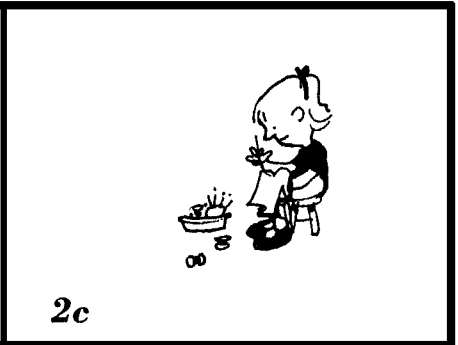

2c

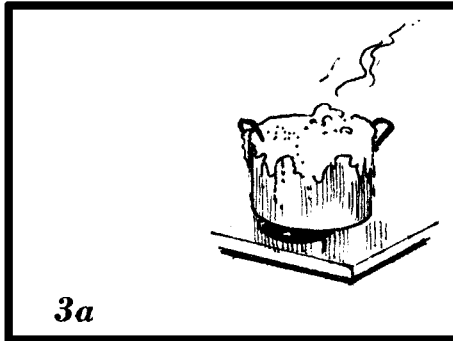

3a

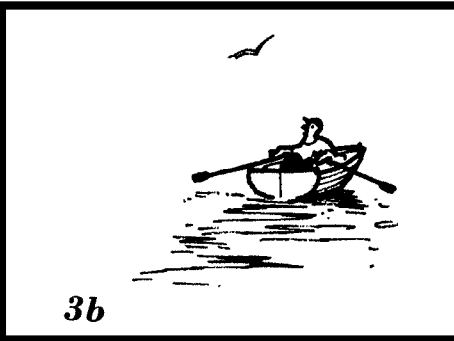

3b



3c

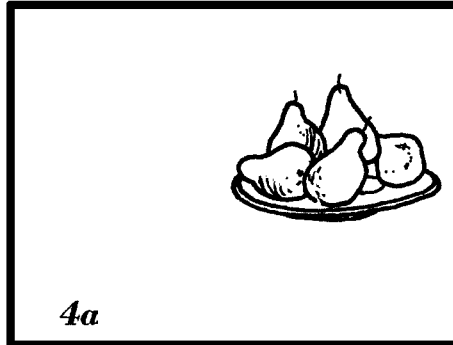

4a

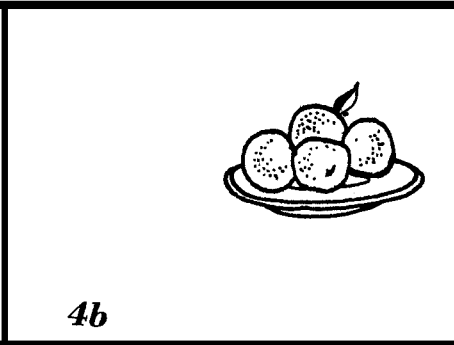

4b

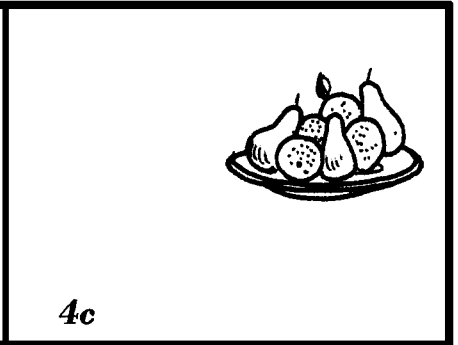

4c

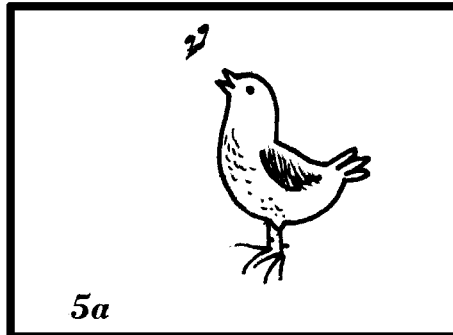

5a

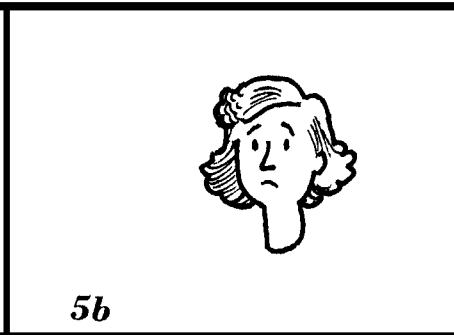

5b

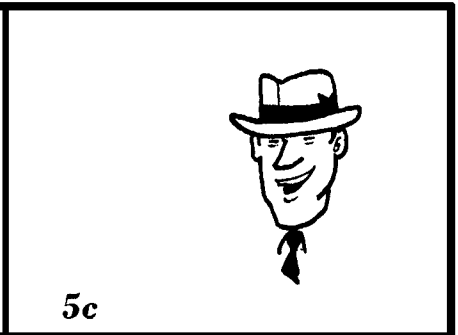

5c

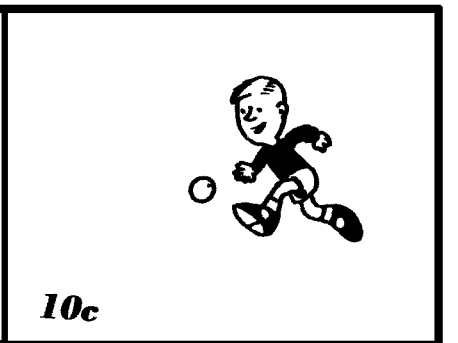
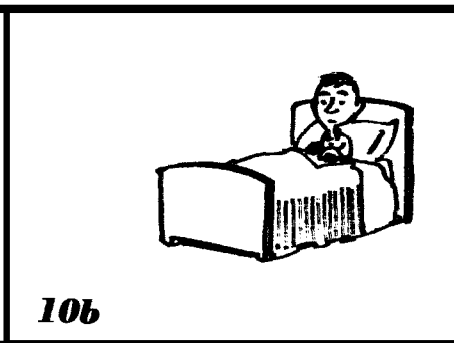
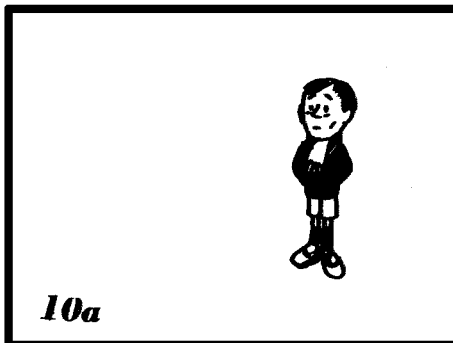
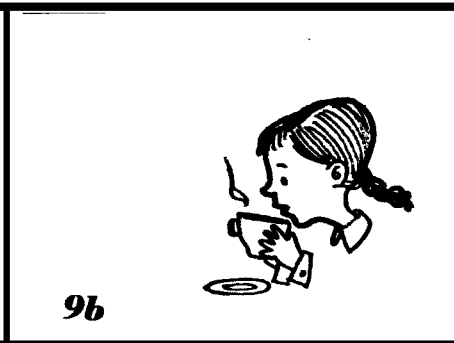
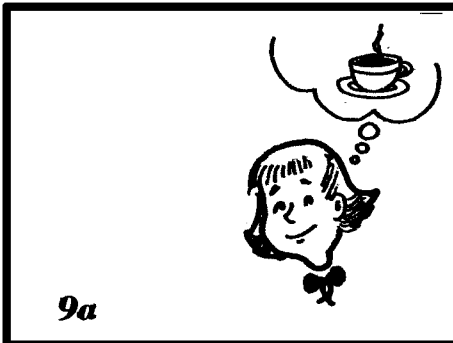
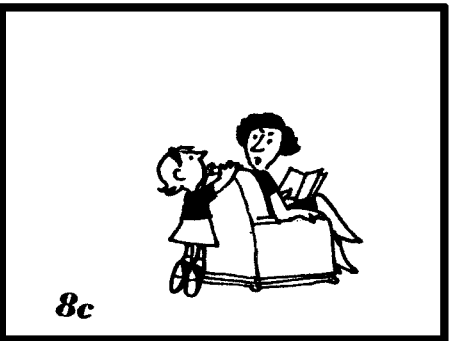
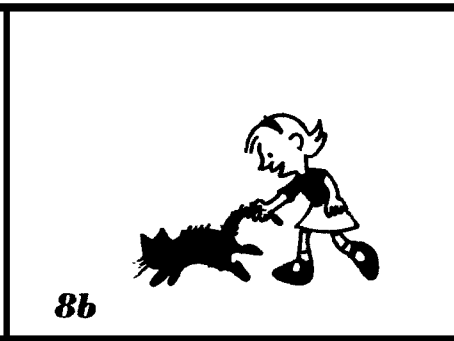
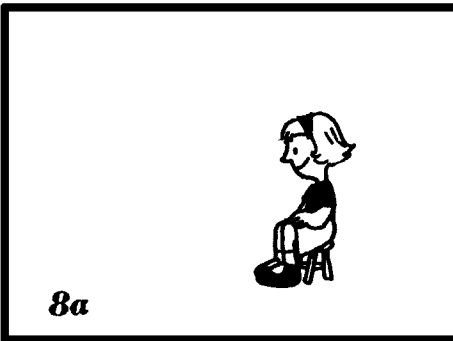
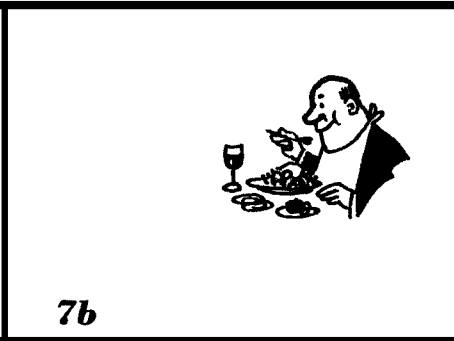
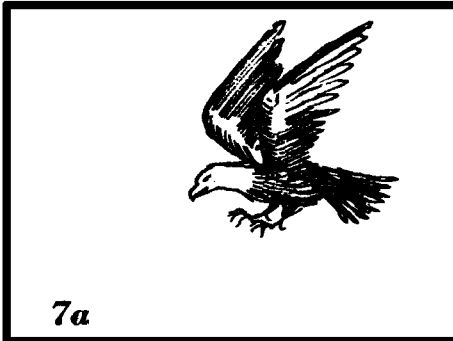
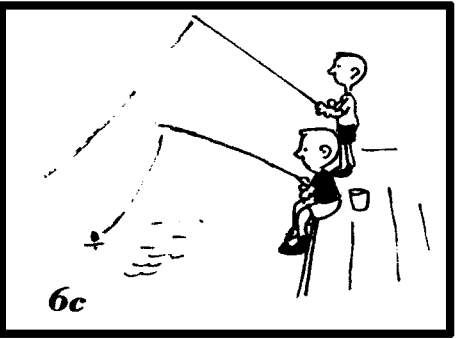
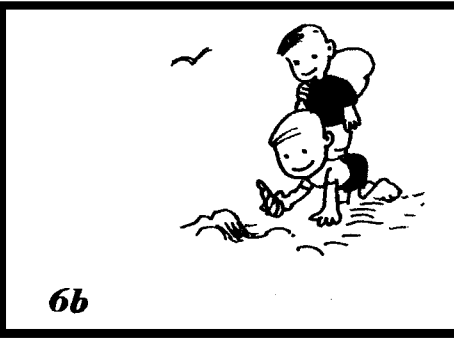
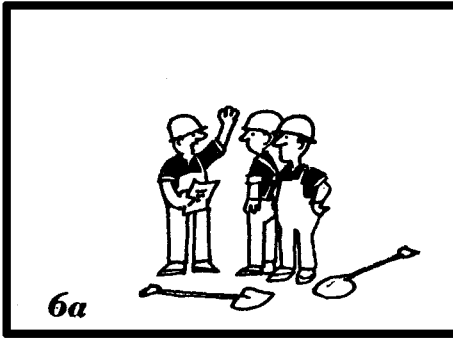

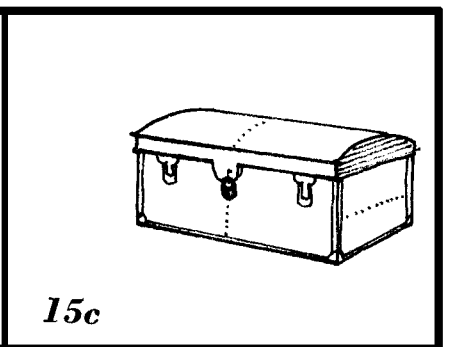
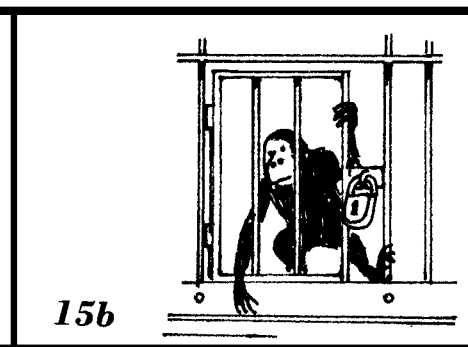
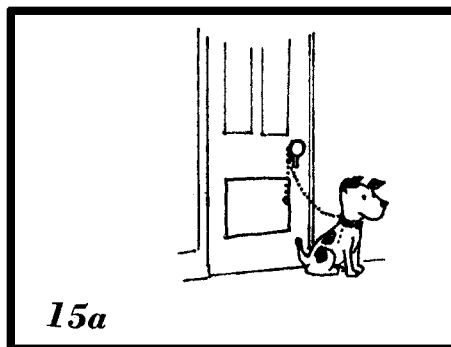
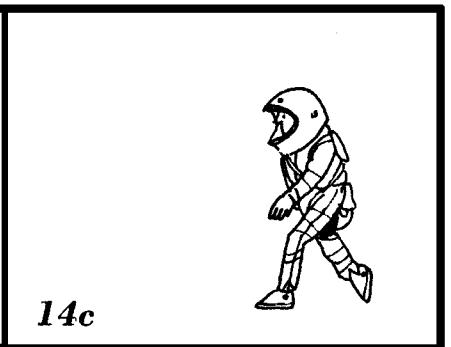
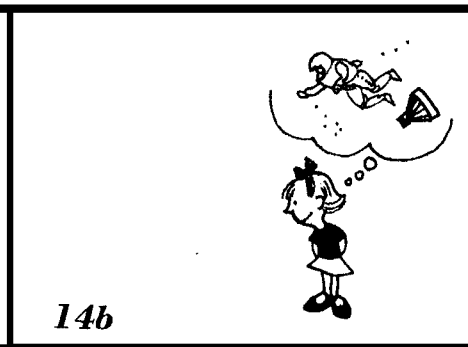
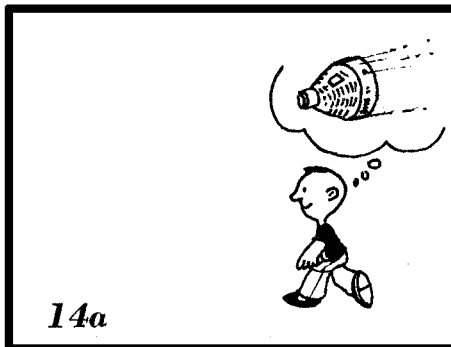
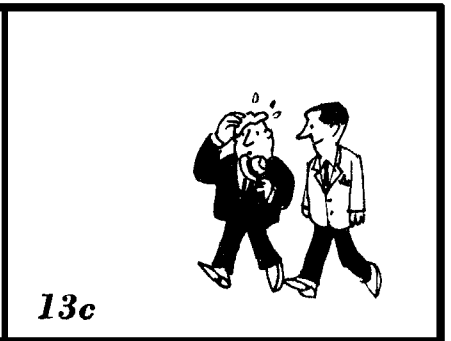
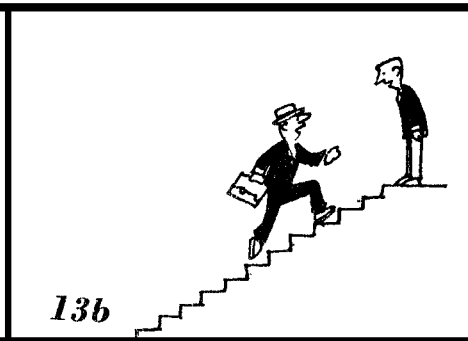
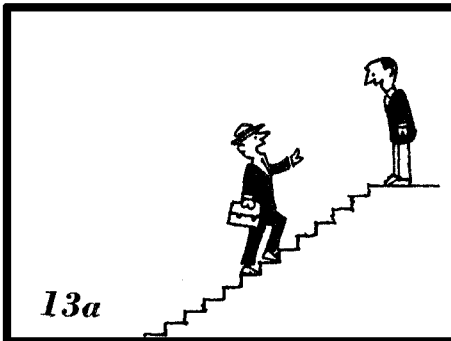
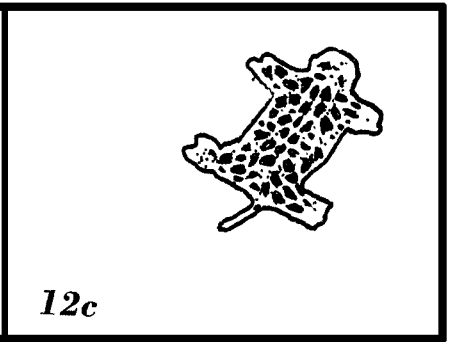
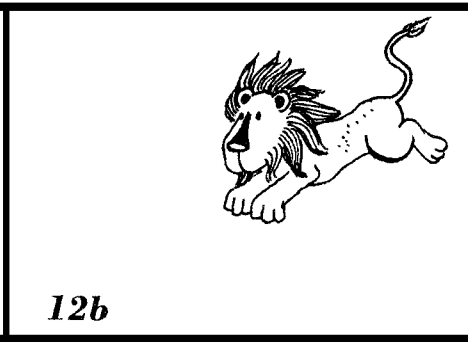
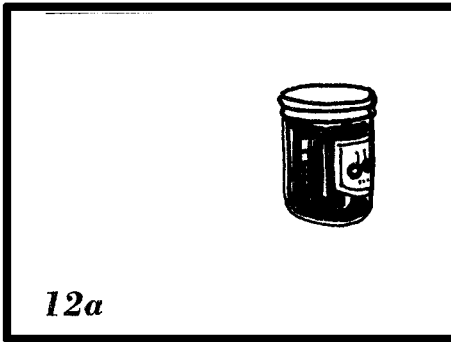
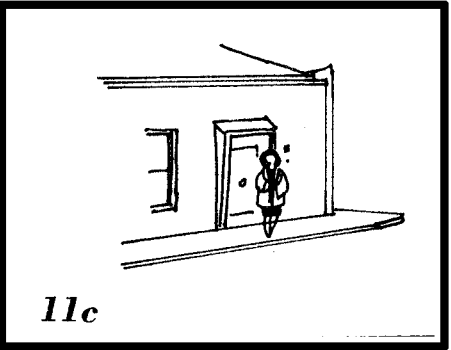
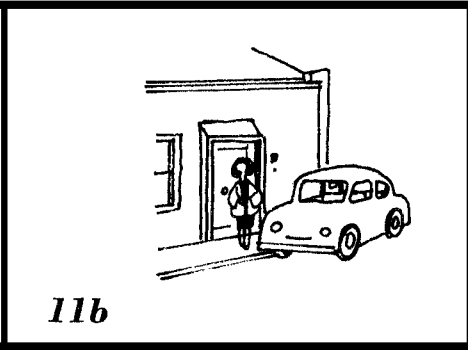
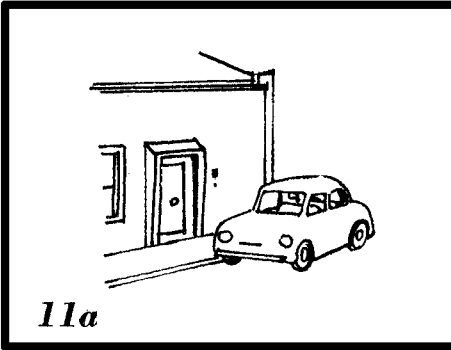



16a



16b

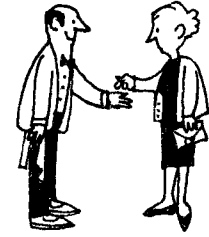

16c

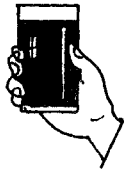

17a



17b



17c



18a



18b

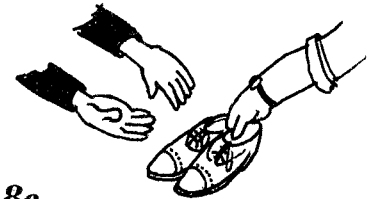

18c

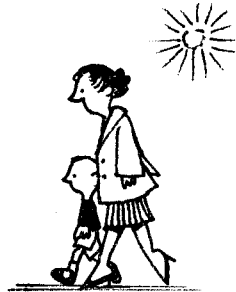

19a



19b

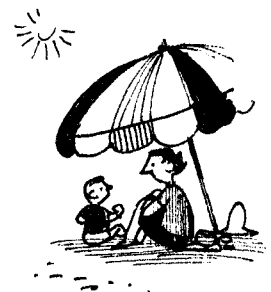

19c

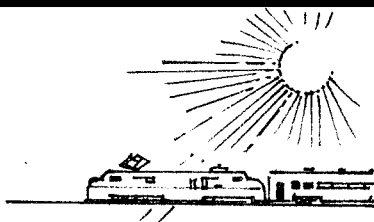

20a

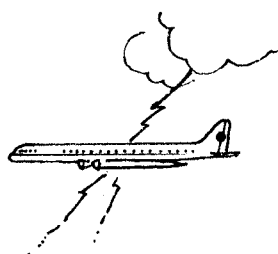

20b

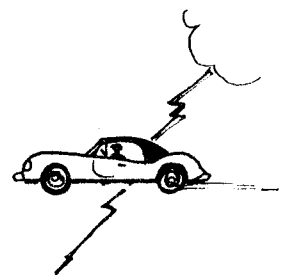

20c

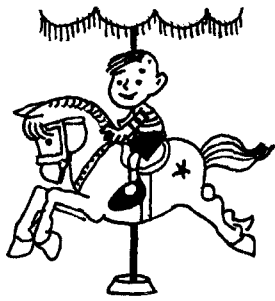

21a

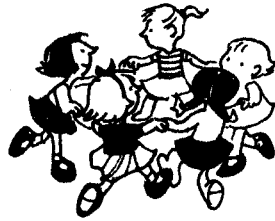

21b

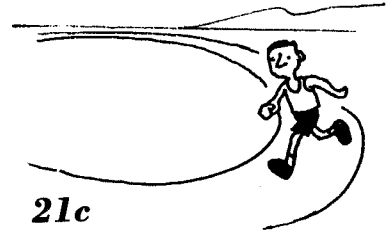

21c

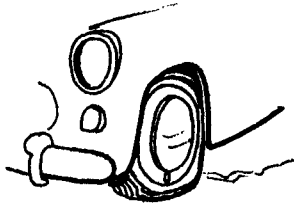

22a

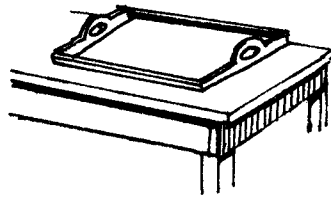

22b



22c



23a



23b



23c

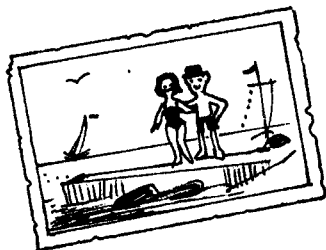

24a



24b

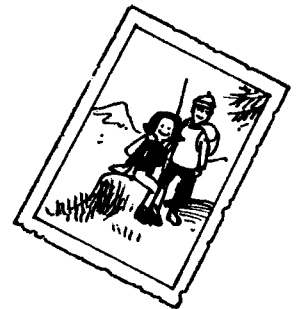

24c



25a

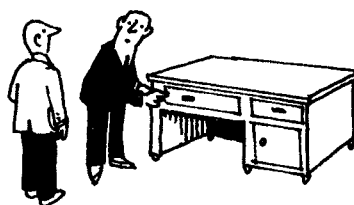

25b



25c

26. a. ... N'importe quoi m'intéresse.
b. ... N'importe lequel des deux.
c. ... N'importe qui m'invite.
d. ... Je suis libre n'importe quand.
27. a. ... Il en est.
b. ... Il en est bien là.
c. ... Il en est tout étonné.
d. ... Ils en sont étonnés.
28. a. ... Il passe plus tôt que d'habitude.
b. ... Il ne se passe jamais rien.
c. ... Il passe plus vite que nous.
d. ... Il passe toujours à la même heure.
29. a. ... à cause des souris.
b. ... sans tout ce calme.
c. ... avec tant de gentillesse.
d. ... malgré les moustiques.
30. a. ... Tu verras que c'est vrai.
b. ... Tu vois que c'est vrai.
c. ... Tu verras qu'il est vrai.
d. ... Tu vois c'est vrai.
31. a. ... j'ai pu le faire autrement.
b. ... je pouvais le faire mieux.
c. ... je peux le faire davantage.
d. ... je n'ai pu faire autrement.
32. a. ... dès que tu l'as fini.
b. ... quand tu l'auras fini.
c. ... dès que c'est fini.
d. ... quand tu en as fini.
33. a. ... tous en chœur!
b. ... bien saisi!
c. ... tout en pleurs!
d. ... chemin faisant!
34. a. ... J'ai besoin de cours.
b. ... Je suis allée faire des courses.
c. ... J'aurais besoin de cours.
d. ... J'irai faire des courses.
35. a. ... Je l'ai vu tout de suite.
b. ... Je n'en reviens pas.
c. ... Je ne suis pas au courant.
d. ... Je le connais d'hier.
36. a. — Cherche-la.
b. — Va le chercher.
c. — Cherche un peu.
d. — Cherchons-le.
37. a. — C'est merveilleux.
b. — Il lui va à merveille.
c. — Il fait de faux plis.
d. — Il se plie très bien.
38. a. — Je reviens tout de suite.
b. — J'arrive juste.
c. — J'en ai pour longtemps.
d. — J'en viens directement.
39. a. — Il y a eu du bruit.
b. — Trop de bruit pour rien.
c. — Il fait trop de bruit.
d. — En effet, un petit bruit.
40. a. — Tu es très habile.
b. — Tu as bien fait.
c. — Tu es trop maladroit.
d. — Tu feras bien.
41. a. — La fête a mal fini.
b. — Il est en fête.
c. — La fête n'est pas réussie.
d. — La fête n'a jamais été aussi
42. a. — Nous prenons l'air.
b. — Nous sommes en plein courant
c. — Il y a un bon air ici. d'air. \d'air.
d. — J'aime le grand air.
43. a. — C'est tout droit de ce côté.
b. — C'est le côté droit.
c. — Il tient bien sa droite.
d. — Il a tourné à droite.
44. a. — Il te manque quelque chose.
b. — Tu nous a manqué.
c. — Tu as manqué quelque chose.
d. — Elle t'a manqué.
45. a. — Voilà je l'ai.
b. — Voilà pour l'instant.
c. — Voyons la enfin.
d. — La voilà enfin.

46. a. —C'est pour rire!
b. —C'est un comble!
c. —Penses-tu !
d. —C'est pas mal!
47. a. —Je les attendrai.
b. —Je vous attendrai.
c. —J'attends toujours.
d. —Je les attends toujours.
48. a. —Tu lui as trouvé une place?
b. —Tu lui prends une place?
c. —Quelle place a-t-elle?
d. —Tu lui as donné une place?
49. a. —Ils sont si distraits!
b. —Ils sont si fous !
c. —Ils sont si coquets!
d. —Ils sont si distrayants!
50. a. —Cela ne vaut rien.
b. —Cela n'engage à rien.
c. —Cela ne sert à rien.
d. —Cela ne veut rien dire.
51. a. Il n'a pu faire ce qu'on lui avait demandé.
b. Il n'a pas de volonté.
c. Il n'a pas fait l'impossible.
d. Il discute volontairement.
52. a. Il compte sur l'impossible.
b. La discussion se termine mal.
c. Il l'assure de sa collaboration.
d. Il n'a pas de rigueur.
-
53. a. Le soleil est trop ardent.
b. Le paysage n'a pas assez de relief.
c. L'écran n'est pas net.
d. L'objectif est au soleil.
54. a. Il attend d'acheter un nouvel appareil.
b. Il faut attendre le crépuscule.
c. Il avait caché cet achat à son ami.
d. Il n'a pas les moyens d'acheter ce qu'il faut.
-
55. a. Elle dit que la choucroute existe depuis cent ans.
b. Il y a cent ans elle aurait mangé de la choucroute.
c. Elle a faim pour manger cent choucroutes.
d. Elle demande ce que l'on mangeait il y a cent ans.
56. a. Elle mange la choucroute toute chaude.
b. Elle fume avant de manger.
c. Elle fume en mangeant la choucroute.
d. Elle se renseigne sur la choucroute.
-
57. a. Elle a fait une conférence.
b. Sa rédaction était mal faite.
c. Sa diction laisse à désirer.
d. La classe n'a pas aimé la rédaction.
58. a. Il lui a conseillé de mieux former les mots.
b. Il lui a conseillé d'être plus souple dans son langage.
c. Il lui a conseillé de modifier son style.
d. Il faut qu'elle travaille la forme de sa rédaction.
-
59. a. Il a attrapé un chaud et froid.
b. Il est malade des intestins.
c. Il revient des colonies.
d. Il buvait sans avoir soif.
60. a. Il ne va plus prendre de café.
b. Il va supprimer l'alcool.
c. Il va adopter une tenue stricte.
d. Il va garder ses bonnes habitudes.



AURAL COMPREHENSION TEST

Name _____ Level _____ Score _____

School _____ Teacher _____

1. a b c

2. a b c

3. a b c

4. a b c

5. a b c

6. a b c

7. a b c

8. a b c

9. a b c

10. a b c

11. a b c

12. a b c

13. a b c

14. a b c

15. a b c

16. a b c

17. a b c

18. a b c

19. a b c

20. a b c

21. a b c

22. a b c

23. a b c

24. a b c

25. a b c

26. a b c

27. a b c

28. a b c

29. a b c

30. a b c

31. a b c

32. a b c

33. a b c

34. a b c

35. a b c

36. a b c

37. a b c

38. a b c

39. a b c

40. a b c

41. a b c

42. a b c

43. a b c

44. a b c

45. a b c

46. a b c

47. a b c

48. a b c

49. a b c

50. a b c

51. a b c

52. a b c

53. a b c

54. a b c

55. a b c

56. a b c

57. a b c

58. a b c

59. a b c

60. a b c

